

Collection OpenRepro
Comptoir l'Établisienne
Vues du meuble original

© Ateliers Jisseo pour l'Établisienne (v20621)

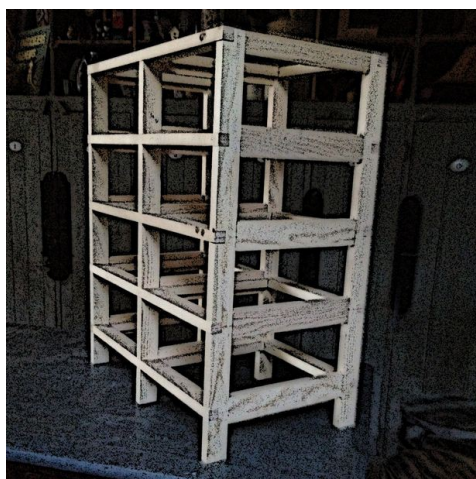

Structure

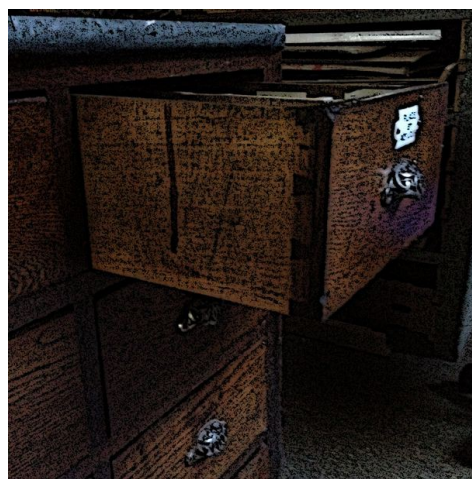

Tiroir

Collection OpenRepro

Comptoir l'Établisienne

Planche 1/3 : montants, traverses et coulisseaux

© Ateliers Jisseo pour l'Établisienne (v20901)

Montants

Dans un tasseau de 894 mm x 48 mm x 24mm, faire des entailles de 24 mm par 24 mm, au bord puis tous les 146 mm. Faire cela en 12 exemplaires.

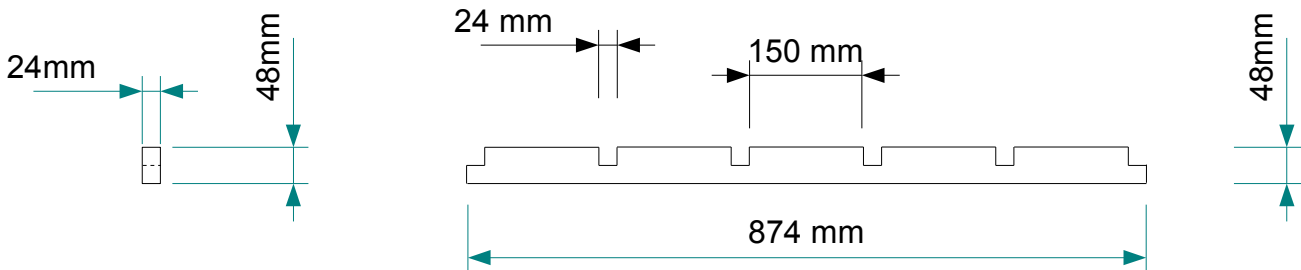

Traverses

Dans un tasseau de 1664 mm x 48 mm x 24 mm faites des entailles de 24 mm par 24 mm, à 24 mm du bord puis tous les 305 mm. Faire cela en 12 exemplaires.

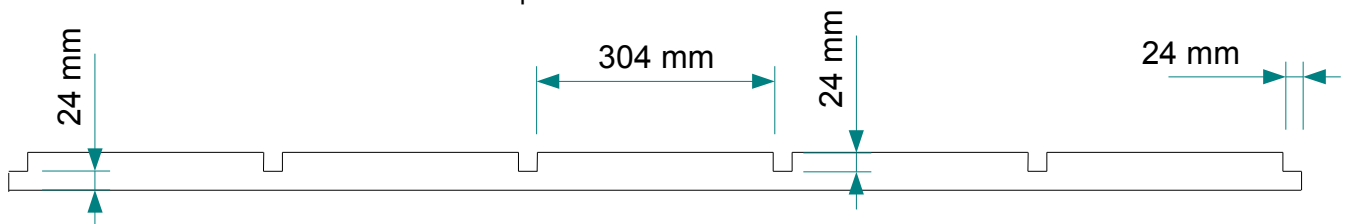

Coulisseaux

Préparer 2 types d'éléments : 12 en L — 30 cm x 3,6 cm x 3,6 cm x 2,4 cm ; 24 en T — 30 cm x 4,8 cm x 3,6 cm x 2,4 cm. Les coulisseaux seront placés entre les traverses et montants de façade et ceux du fond comme indiqué dans le tableau ci-dessous.

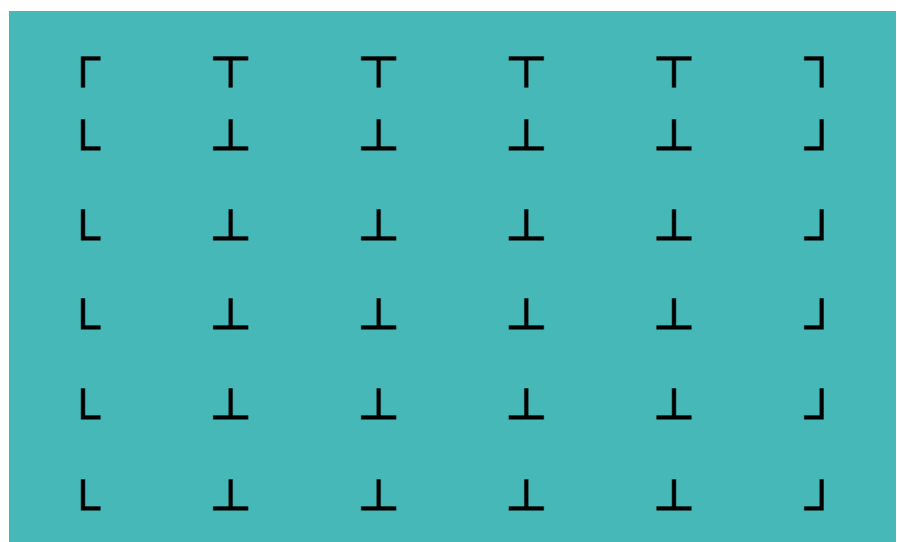
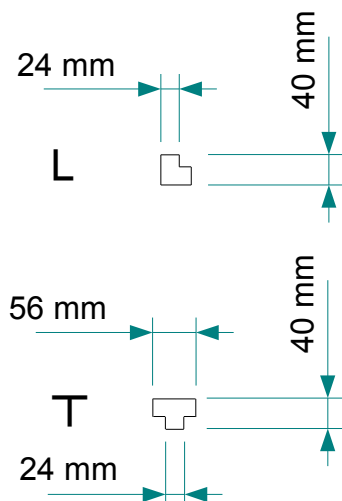

Collection OpenRepro Comptoir l'Établiesienne

Planche 2/3 : tiroirs

© Ateliers Jisseo pour l'Établiesienne (v20901)

Façade

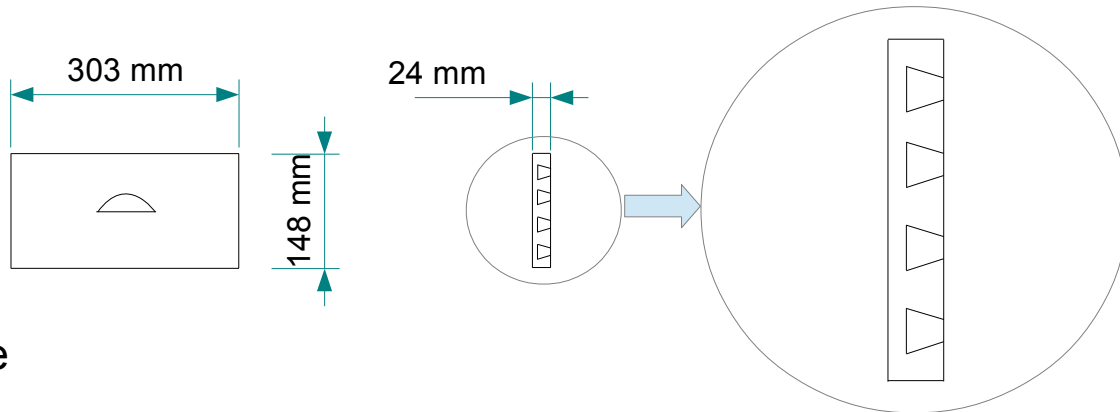

Arrière

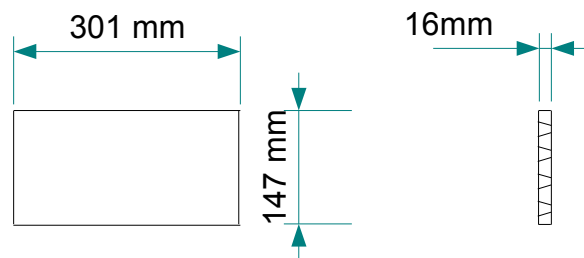

Côtés

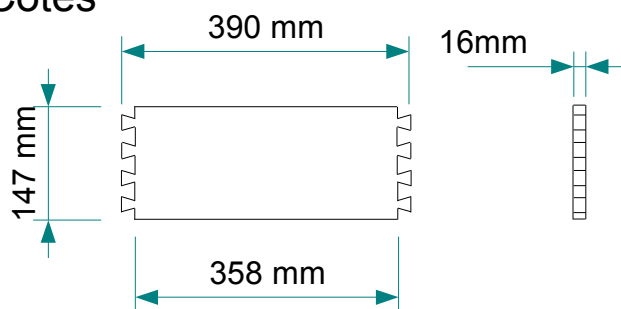

Fond

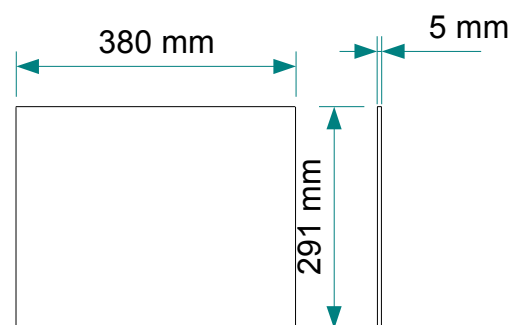

Vue du haut

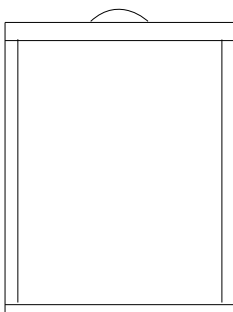

Variante

L'assemblage est prévu en queue d'aronde, conformément au modèle d'origine. Vous pouvez simplifier l'assemblage avec des feuillures pour la façade et l'arrière ou encore du chant contre chant pour l'arrière. Nous vous conseillons de garder un assemblage en rainurage pour le fond du tiroir.

Les tiroirs doivent être produits en 25 exemplaires. Ils peuvent être assemblés sans colle si vous optez pour les queues d'aronde. Dans ce cas, faites attention si vous les sortez totalement du meuble.

Collection OpenRepro

Comptoir l'Établisienne

Planche 3/3 : plinthes, côtés, fond, plateau et variantes

© Ateliers Jisseo pour l'Établisienne (v20901)

Option : pieds et plinthes

Dans le modèle original, des plinthes de 10 cm de haut et d'1 cm d'épaisseur courent sur les trois côtés du comptoir. Elles sont assemblées par recouvrement sur les angles. Vous pouvez aussi les assembler en faisant des coupes d'onglet à chaque coin. Elles seront maintenues par clouage ou collage.

Pour pouvoir faire cela, vous devrez rehausser la structure avec des cales ou des pieds ou encore par allongement des montants de la hauteur souhaitée (10 cm sur le meuble original).

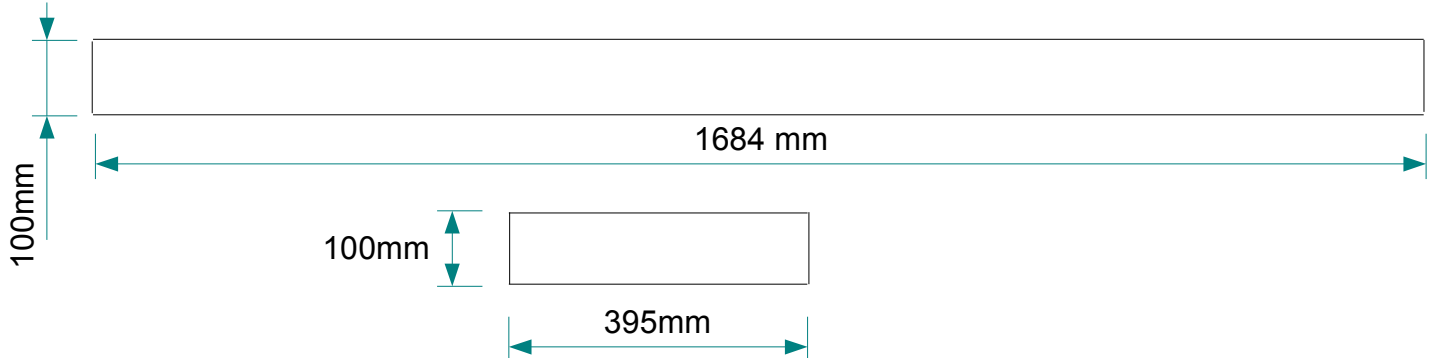

Côtés

Les côtés sont affleurant sur le meuble original. Vous pouvez les réaliser en collant ou clouant un panneau de contreplaqué de 3 à 5 mm de la dimension du côté (39,4 cm x . Vous pouvez imaginer d'autre variante. Nous aimons aussi beaucoup l'idée de laisser la structure apparente.

Fond

Le fond peut rester vide, notamment si le meuble est placé le long d'un mur. Vous pouvez aussi masquer l'arrière avec un panneau de contreplaqué cloué ou collé. Le panneau doit avoir une dimension de 164,4 cm par 87,4 cm éventuellement augmenté de la hauteur de la rehausse des pieds.

Plateau

Le meuble original est surmonté d'un plateau en zinc. Vous pouvez réaliser ce plateau en zinc déroulé sur un panneau de médium de 15 mm par exemple choix (épaisseur du meuble original). On pourra substituer au médium tout autre bois composite ou panneau massif.

Le zinc sera repoussé sur les bords. Il pourra être soudé dans les angles.

Le plateau doit avoir une largeur de 166,4 cm pour être à l'aplomb de la structure comme il l'est sur le meuble original. Il débordera un peu sur l'avant et très peu sur l'arrière avec une profondeur de 42 cm.

En cas de juxtaposition de deux structures, l'une en parallèle de l'autre on pourra obtenir un îlot de près de 90 cm de large. Un débord de part et d'autre est alors recommandé.

Finition

Un grand choix de finition s'offre à vous. Vous pouvez vernir, cirer ou bien même peindre le bois. N'oubliez pas qu'il est recommandé de préparer le bois avant tout revêtement avec un bouche-pore ou un fond dur.

Merci d'envoyer une photo de votre œuvre terminée à Laurence à l'Établisienne (ls@letablisienne.com), un cadeau vous sera retourné pour vous en remercier.

Variantes en dimension, tiroirs préfabriqués,...

Le meuble présenté respecte strictement les dimensions du meuble original pour les tiroirs, les montants, les traverses, la profondeur. Mais pas le nombre de tiroirs : ils ont 35 sur 7 colonnes dans l'édition de départ. On a limité ce nombre pour obtenir un meuble moins long, plus adapté aux espaces des appartements parisiens. Rien ne vous empêche d'adapter alors les dimensions des montants et des traverses pour obtenir 35 tiroirs ou plus ou moins. Le reste des dimensions peut être maintenu.

Enfin sachez que si vous ne voulez pas vous lancer dans la fabrication des tiroirs des queues d'aronde mais que leur esthétique vous est chère, les éléments nécessaires pour leur fabrication sont en vente à l'Établisienne. Vous n'aurez plus qu'à assembler le tout, éventuellement sans colle d'ailleurs. Attention : prévoyez éventuellement un petit délai, il y a parfois des ruptures de stock. Elles ne sont jamais bien longues.